

LEGEND^{NX}

LGNXT05IRTV

Caméra tourelle avec objectif varifocal universel 5.1 HDTV

- Imagerie haute résolution 5MP
- Objectif motorisée de 3.3mm ~ 12mm
- Distance IR de 60m
- DWDR et 2D DNR pour une meilleure clarté d'image
- Prend en charge : TVI, AHD, CVI, CVBS
- Résistant à l'eau et à la poussière (IP67)



En Bref

Cette caméra haute résolution 5MP offre des images en couleur 24h/24 avec un objectif fixe de 3,3mm ~ 12mm, garantissant des visuels clairs même à des distances allant jusqu'à 60 mètres grâce à la technologie infrarouge. Elle est équipée du DWDR et du 2D DNR pour améliorer la clarté des images et prend en charge plusieurs formats vidéo (TVI, AHD, CVI, CVBS), tout en étant certifiée IP67 pour résister à l'eau et à la poussière, assurant ainsi sa durabilité dans des environnements difficiles.

Dimensions

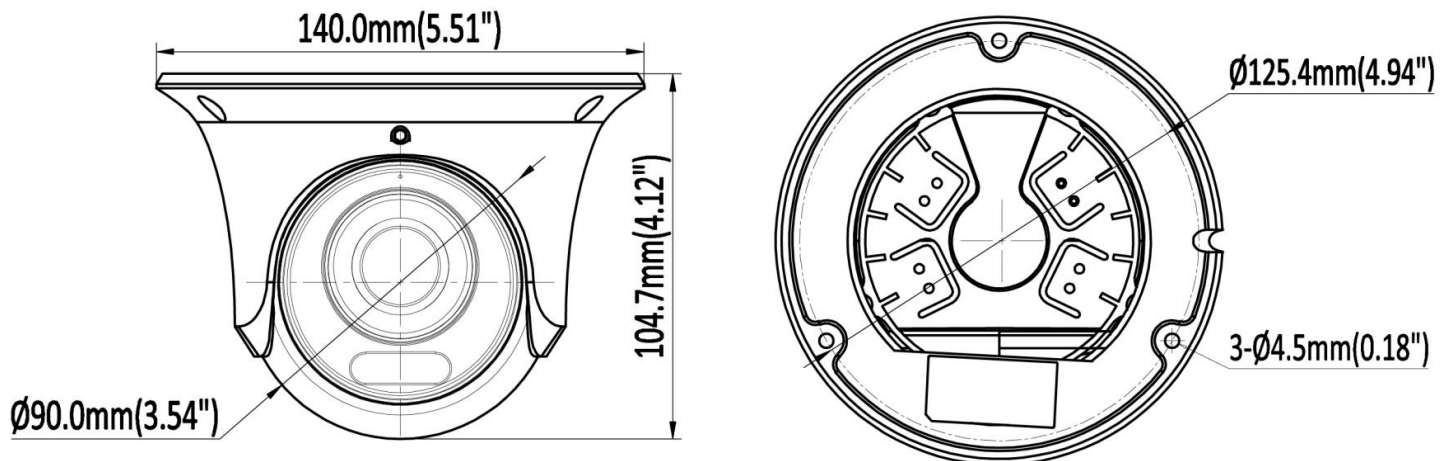

*Design et spécifications sont sujets aux changements sans préavis

Fiche Technique

Caméra : LGNXT05IRTV	
Capteur d'Images	Capteur CMOS 1/2.7
Système de signal	PAL/NTSC
Pixels effectifs	2592 (H) × 1944 (V)
Obturateur Électronique	AUTO/ 1/50 (1/60) ~ 1/50,000sec
Éclairage Minimale	0.01Lux @ (F1.2,AGC ON) , 0LUX avec IR
Taux de rafraîchissement vidéo	PAL/NTSC: 5MP @ 20fps
Sortie Vidéo	AHD / TVI / CVI / CVBS
Caractéristiques de Caméra	
Ratio S/N	≥ 50dB
Réduction des Bruits	2D DNR
Jour/Nuit	EXT / Auto / Couleur / B&W
Balance des blancs	ATW / Manual
Plage Dynamique Étendue	Plage Dynamique Étendue Numérique
LED IR	4pcs SMD LED
Distance de Lumière Chaude	60m / 196.9pi
Lentille	
Longueur Focale	3.3 ~ 12mm Lentille avec Zoom Manuel
Angle de Vue	Horizontal: 102 ~ 38°, Vertical: 56 ~ 22°, Diagonal: 118 ~ 42°
Type de Lentilles	Iris Fixe
Type de Monture	Φ 14
Général	
Environnement Fonctionnelle	-40°C ~ +60°C, RH 95% MAX
Alimentation	DC12V (±10%)
Consommation Énergie	Moins de 12W
Niveau de Protection	IP67
Matériel	Métal
Dimensions	Φ 140 x 104.7 mm (5.51" x 4.12")
Poids	1.36 lb /620g

*Design et spécifications sont sujets aux changements sans préavis

Vous pourriez avoir besoin



XLGNXLB12C
Boîte de Jonction
Φ142 mm × 46.5mm



XLGNXPM03
Pole Mount
Φ170mm × 135.8mm × 43.7mm



XLGNXLB07C
Support Mural
Φ136mm × 120mm x 46.5mm



XLGNXCM700
Pendent Mount Bracket
Φ116 mm × 734.5 mm

Monture des Accessoires

XLGNXLB12C

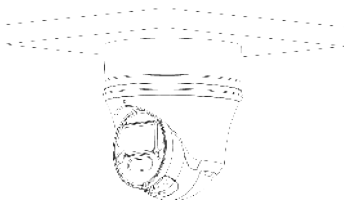

XLGNXPM03

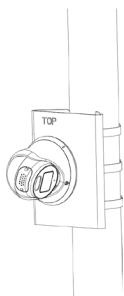

XLGNXLB07C

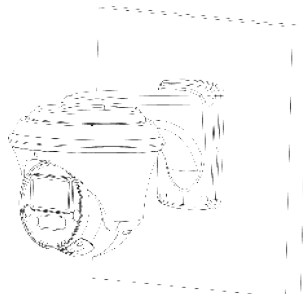

**XLGNXPM03 +
XLGNXLB12C**



**XLGNXLB07C +
XLGNXLB12C**

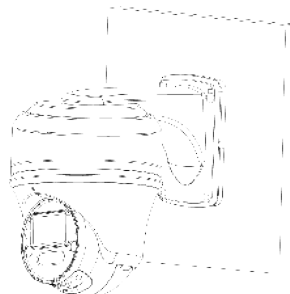

**XLGNXPM03 +
XLGNXLB07C**

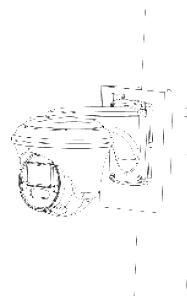

**XLGNXLB12C +
XLGNXCM700**

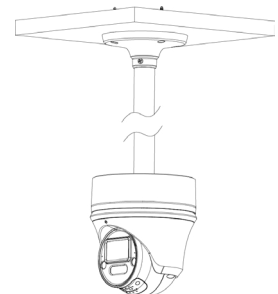

**XLGNXPM03 + XLGNXLB12C +
XLGNXLB07C**



*Design et specifications sont sujets aux changements sans préavis.